

### Utilisation :

La Gazelle RS est une plate-forme individuelle utilisée par les professionnels, pour travailler en hauteur et en sécurité.

Charge d'utilisation maximum sur le plancher : **150kg.**

Poids minimum de l'opérateur : **50 kg.**

Charge maximum sur la tablette : **30kg.**

Efforts horizontaux maximum au niveau du plancher : **30kg.**

### Caractéristiques :

La marque NF certifie la conformité à la norme Plate-forme Individuel Roulante Légère (PIRL - NF P 93-353) et au référentiel NF096.

La Gazelle RS est conforme à la réglementation française, elle doit impérativement être utilisée avec tous les éléments figurant dans la nomenclature du modèle.

Quatre roues escamotables sont prévues pour le déplacement de la PIRL, elles ne sont pas porteuses en position de travail. La Gazelle RS est autostable suivant les critères de la norme.

Le montage des pieds est présenté sur la notice D040474.

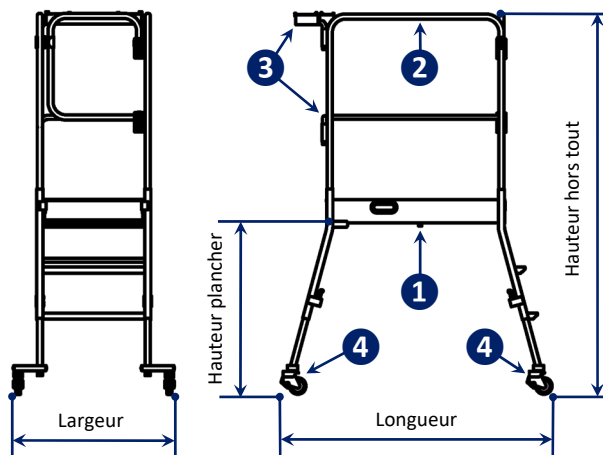

Nomenclature du modèle				
Désignations	Gazelle RS			
Plate-forme complète	400730			
1 Plancher complet	400760			
2 Paire de garde-corps	PR12051			
3 Tablette et sous-lisse	PR12052			
4 Paire de pieds	PR12172			
Dimensions	Hauteur hors tout (m)	1,6	1,7	1,8
	Hauteur plancher (m)	0,6	0,7	0,8
	Longueur (m)	1,20	1,30	1,35
	Largeur (m)	0,78		
	Poids (kg)	27		

Documentation d'évaluation INS-098

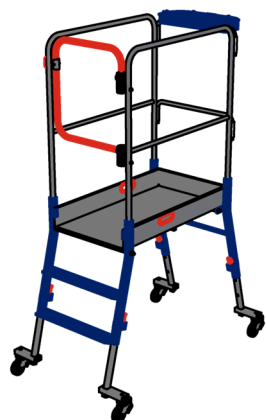

### Montage de la plate-forme :

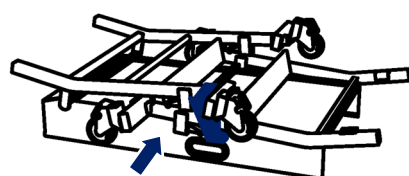

**1** Placer le plancher complet au sol, et détacher la sangle de maintien des piétements.

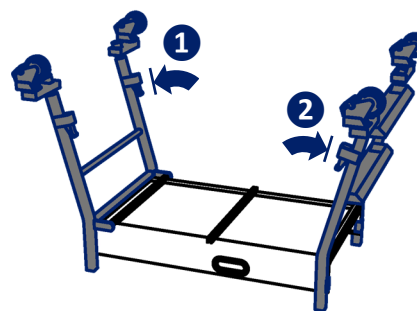

**2** Ouvrir les piétements de support 1 puis de montée 2, jusqu'en butée.

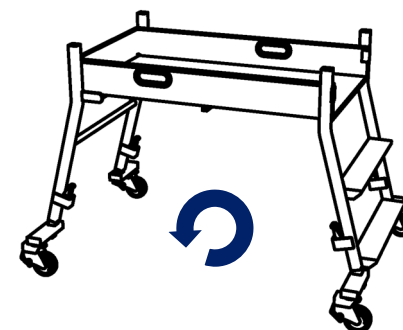

**3** Retourner la plate-forme sur ses pieds en la saisissant par les piétements.

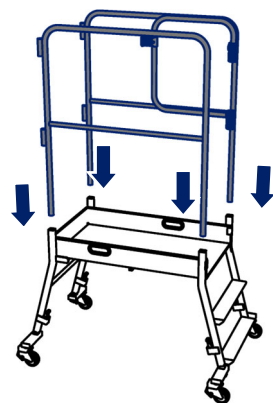

**4** Insérer les garde-corps dans les montants des piétements. Le garde-corps avec portillon se positionne à droite.

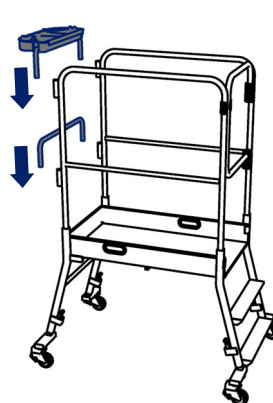

**5** Assembler la tablette et la lisse sur les garde-corps. Ces 2 éléments peuvent être inversés selon le besoin.

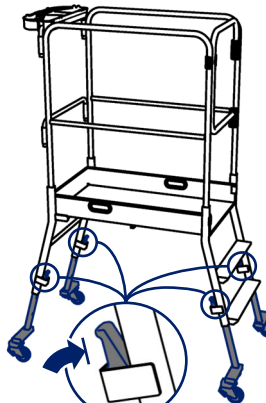

**6** Régler les 4 pieds de la plate-forme à la hauteur souhaitée. La sortie est automatique. Pour rentrer les pieds, appuyer sur les verrous d'un piétement, et accompagner la descente de la plate-forme jusqu'au verrouillage.

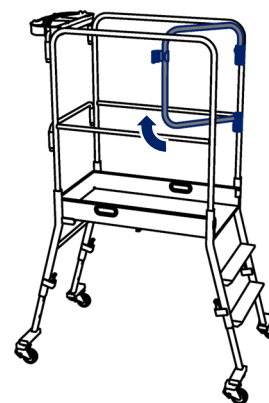

**7** Accéder à la plate-forme, et ouvrir le portillon. Après accès à la plate-forme, le portillon se referme automatiquement.

### Entretien et maintenance :

Avant chaque utilisation, vérifier le bon état général de la PIRL. Une attention particulière sera portée sur :

- L'état des assemblages soudés, boulonnés, du contreplaqué, et la géométrie des composants.
- Le bon fonctionnement de tous les éléments mobiles et des verrouillages.
- La bonne lisibilité des adhésifs.

Remplacer les pièces défectueuses par des composants d'origine duarib.

Il est obligatoire d'effectuer les examens et vérifications périodiques du matériel conformément à la réglementation en vigueur.

Consulter notre fiche de vérifications D040464 pour plus de détails.

### Consignes de sécurité :

Le personnel doit être formé à cette notice d'utilisation.

Mettre en place tous les garde-corps.

Les 4 pieds doivent toucher le sol. Toujours utiliser sur une surface horizontale.

Régler les pieds pour l'horizontalité du plancher.

Monter et descendre face à la PIRL.

Il est obligatoire de porter les EPI.

Ne pas monter sur les garde-corps ou les plinthes.

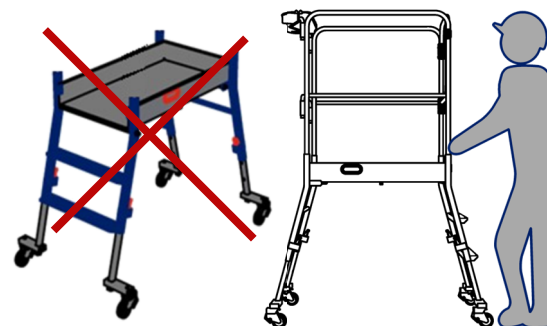

### Déplacement de la PIRL :

Exempte d'opérateur et de charge (moins de 10kg), les roues escamotables deviennent porteuses et la Gazelle RS se déplace comme un chariot.