

Utilisation : Les plateformes T-REX sont utilisées par les professionnels, pour tous types de travaux en hauteur et en sécurité par un seul opérateur.

Charge d'utilisation maximum sur le plancher : **150kg**. Charge maximum dans le sac porte-outils : **15kg**. Efforts horizontaux maximum au niveau du plancher : **30kg**.

Caractéristiques : Les plateformes T-REX sont conformes à la norme "Plateformes Individuelles Roulantes Légères" (PIRL - NF P 93-353) pour les hauteurs de 2 à 6 marches et conforme à la norme "Plateformes Individuelles Roulantes" (PIR - NF P 93-352) pour la hauteur de 7 marches. Deux roues sont prévues pour le déplacement de la plateforme, elles ne sont pas orientables. Pour les modèles 5, 6 et 7 marches, deux stabilisateurs indépendants et télescopiques, dont le verrouillage est automatique, assurent la stabilité de la PIRL.

	2	3	4	5	6	7
	18132	18133	18134	18135	18136	18136
Poids	12.6 Kg	14 Kg	15.8 Kg	20.6 Kg	21.7 Kg	23.3 Kg
A Hauteur travail	2m50	2m70	2m93	3m20	3m46	3m71
B Hauteur hors tout	1m49	1m69	1m92	2m19	2m44	2m70
C Hauteur plancher	0m50	0m70	0m93	1m20	1m46	1m71
D Longueur hors tout	1m01	1m15	1m31	1m56	1m75	1m95
Largeur au sol stabilisateurs déployés	0m59	0m81	0m81	1m72	2m17	2m17
E Longueur repliée	1m63	1m85	2m10	2m40	2m68	2m96
Largeur repliée	0m77	0m81	0m81	0m77	0m77	0m77
F Épaisseur repliée		0m32			0m36	

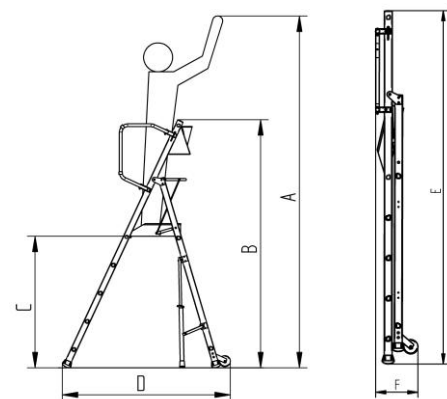

Ouverture de la PIRL :

- Ouvrir la plate-forme en se positionnant devant ou sur le côté, et en basculant le plancher vers le bas. Veiller à ne pas laisser vos doigts sous le plancher.
- Ouvrir les stabilisateurs et les tirer jusqu'au sol (pour les modèles 5, 6 et 7 marches).
- + 4 Déployer les garde-corps et verrouiller chacun d'entre eux par un quart de tour du loquet.

Montage des stabilisateurs 3 et 4 marches (visserie fournie) :

Avant la première utilisation de la plate-forme, il est nécessaire de monter les barres stabilisatrices. Enlever les bouchons de protections. Se référer à la notice collée sur le stabilisateur

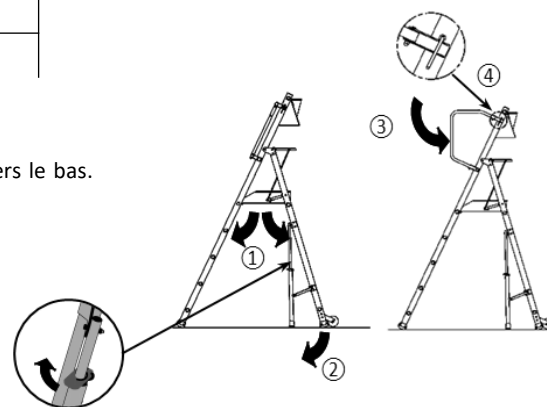

Accès :

Après accès sur le plancher, installer les garde-corps dorsaux.

Fermeture :

Déverrouiller puis rabattre les garde-corps latéraux. Replier la plateforme en poussant le plancher vers le haut.

Transport :

Après avoir replié le produit, soulever la plateforme par les poignées situées aux extrémités des garde-corps en position brouette.

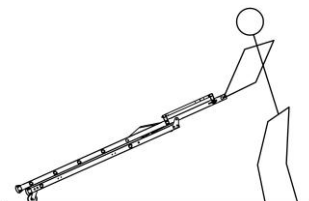

Déplacement en phase travail :

La plateforme doit être déplacée lorsque l'opérateur en est descendu. Soulever les montants côté accès pour que les roues portent au sol. Replier les stabilisateurs latéraux avant de déplacer la plateforme.

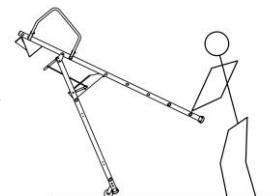

Stabilité de la plateforme (pour les modèles 5, 6 et 7 marches)

Toujours déployer les stabilisateurs. Lorsque la PIRL est placée contre un mur, un seul stabilisateur est nécessaire.



Entretien et maintenance :

Avant chaque utilisation, vérifier le bon état général de la plateforme. Une attention particulière sera portée sur :

- L'état des assemblages, du contreplaqué, et la géométrie des composants.
- Le bon fonctionnement de tous les éléments mobiles et des verrouillages.
- La bonne lisibilité des adhésifs.
- Présence et état des barres stabilisatrices (3 et 4 marches).

Remplacer les pièces défectueuses par des composants d'origine DUARIB. Il est obligatoire d'effectuer les examens et vérifications périodiques du matériel conformément à la réglementation en vigueur.

Consignes de sécurité :

Mettre en place tous les garde-corps. Les 4 pieds doivent toucher le sol. N'utiliser que sur des surfaces adaptées. Ne pas monter si vous êtes sujet au vertige ou fébrile. Monter et descendre toujours face à la plateforme. Il est obligatoire de porter les EPI. Ne pas monter sur les garde-corps. Ne pas sauter sur le plancher.